

옵션 G 가이드

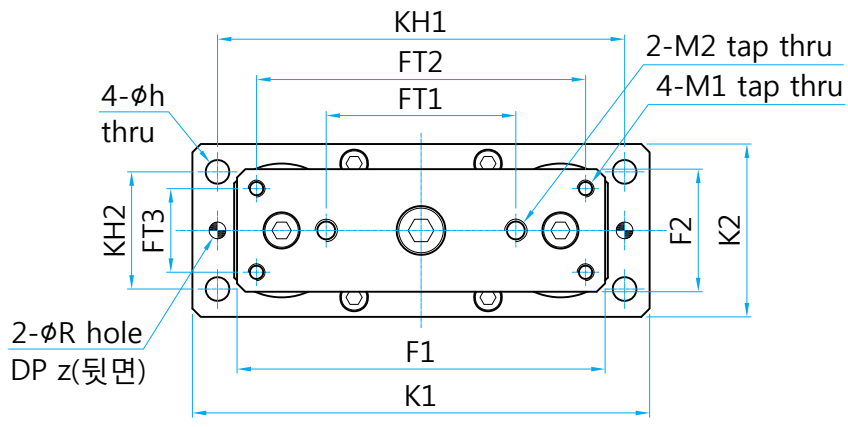
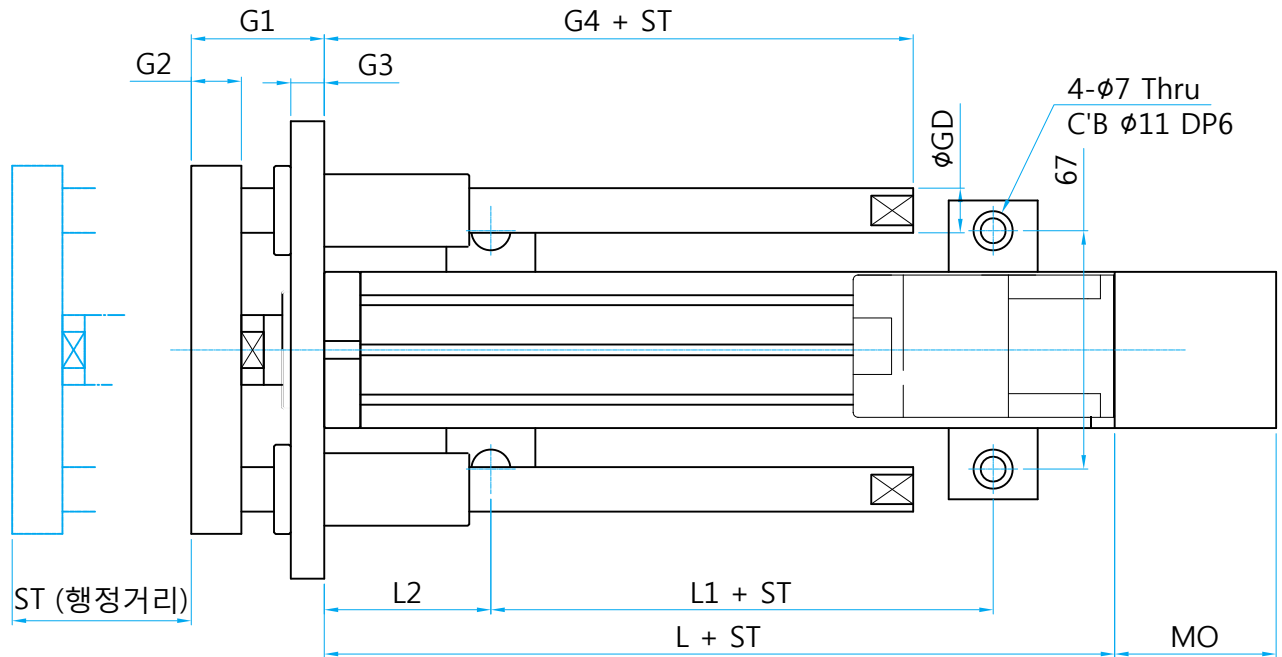

특징

본체의 운동을 지지하는 가이드를 추가 부착하여 비틀림 모멘트에 효과적으로 대응할 수 있습니다.

상세 부품

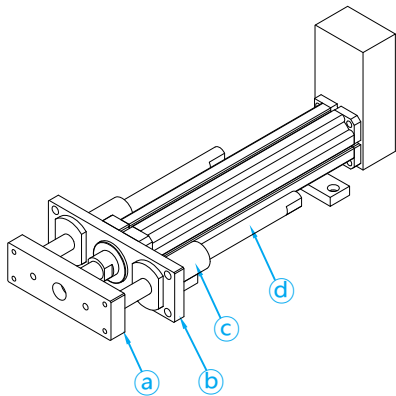

NO	부품 상세	재질	후처리
①	장착엔드	알루미늄	흑색 아노다이징
②	고정단	알루미늄	흑색 아노다이징
③	LM 부쉬	SUJ2	레이던트
④	LM 샤프트	SUS 440	

(unit : mm)

형번	□S	L	L1	L2	MO	G1	G2	G3	G4	φGD
DEC 46	46	124	30	47.5	40	46	14	10	68	12
DEC 56	56	184.5	97	45.5	42	48	18	12	110	16
DEC 56H	56	220.5	97	45.5	42	48	18	12	110	16

형번	K1	K2	KH1	KH2	h	φR	Z	F1	F2	FT1	FT2	FT3	M1	M2
DEC 46	128	46	112	30	6.5	5	6	100	38	50	84	26	M4	M6
DEC 56	164	56	146	42	8	5	6	132	44	68	118	30	M6	M8
DEC 56H	164	56	146	42	8	5	6	132	44	68	118	30	M6	M8

DEC56타입의 400ST 이상인 경우 L값이 20mm 더 늘어납니다.